

**Großvolumige Industriemotoren
mit hohem Drehmoment
und langer Lebensdauer**

**Hydrodynamischer Antrieb für effiziente,
dynamische Kraftübertragung**

**Bequemer Arbeitsplatz
durch vorbildliche Ergonomie**

**Schwingend gelagertes
Fahrerplatzmodul (Floating Cab)**

**Katalysator
serienmäßig (TFG)**



Abbildung mit Zusatzausstattungen

DFG/TFG 540–550

Diesel- und Treibgasstapler mit Hydrodynamikantrieb (4000, 4500, 5000 kg)

Jungheinrich Diesel- und Treibgasstapler mit Hydrodynamikantrieb (Wandlergetriebe) bieten höchste Umschlagleistungen bei Transportaufgaben über mittlere und lange Wegstrecken. Hier kommen die Stärken dieser Antriebstechnik voll zur Geltung: weiches und ruckfreies Anfahren sowie optimale Wirkungsgrade des Wandlers bei mittleren und hohen Geschwindigkeiten.

Schon bei niedrigen Drehzahlen gewährleisten die – speziell für den Einsatz in Gabelstaplern ausgelegten – großvolumigen

Industriemotoren ein hohes Drehmoment. Die Vorteile: Geringerer Kraftstoffverbrauch, minimale Geräuschentwicklung sowie höchste Zuverlässigkeit und lange Lebensdauer auch bei härtesten Einsätzen.

Alle Diesel- und Treibgasmotoren zeichnen sich dabei zusätzlich durch geringe Abgasemissionen aus und erfüllen natürlich die zukünftigen EU-Richtlinien. Die Treibgasversionen sind serienmäßig mit einem Katalysator ausgestattet. Ein geregelter 3-Wege-Kat für Treibgasmotoren sowie verschiedene Rußfiltersysteme für die Die-

selmotoren (beides optional) ermöglichen die individuelle Anpassung an jeden Einsatzfall.

Ebenso individuell anpassen lässt sich auch der ergonomisch gestaltete Arbeitsplatz. Vielfache Einstellungsmöglichkeiten des Lenkrades und des Sitzes gewährleisten Komfort und Sicherheit. Für entspanntes und konzentriertes Arbeiten während der gesamten Schicht. Für Leistung ohne Belastung.

DFG/TFG 540–550

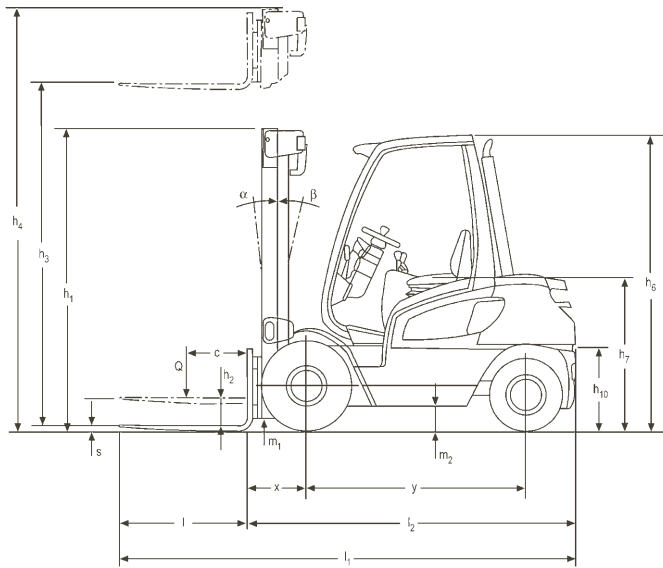

Tragfähigkeit

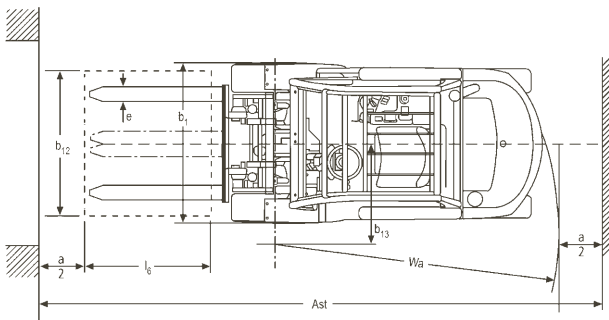
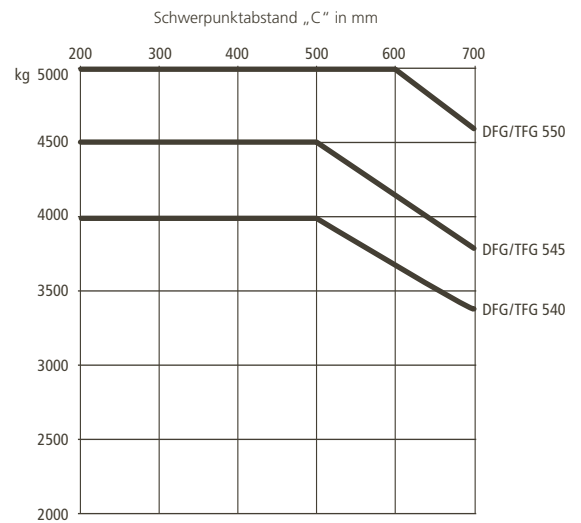

Bezeichnung	Hubgerüst-Tabelle DFG/TFG 540–550								Tragfähigkeitstabelle		
	Hub		Freihub		Bauhöhe eingefahren h ₁ (mm)	Bauhöhe ausgefahren h ₄ (mm)		Neigung vor/zurück α/β (°)	ohne Seitenschieber, einfach Solid bereift		
	h ₃ (mm)		h ₂ (mm)			h ₄ (mm)			c = 500 mm (kg)		c = 600 mm (kg)
DFG/TFG 540-545	DFG/TFG 550	DFG/TFG 540-545	DFG/TFG 550	DFG/TFG 540-545	DFG/TFG 550	DFG/TFG 540-545	DFG/TFG 550	DFG/TFG 540	DFG/TFG 545	DFG/TFG 550	
Zweifach ZT	2750	2750	150	150	2165	3465	3613	7/6	4000	4500	5000
	3000	3000	150	150	2290	3715	3863	7/6	4000	4500	5000
	3500	3500	150	150	2540	4215	4363	7/8	4000	4500	5000
	4000	4000	150	150	2790	4715	4863	7/8	4000	4500	5000
	4500	4500	150	150	3040	5215	5363	7/8	4000	4500	5000
	5000	5000	150	150	3290	5715	5863	7/6		4500	5000
	5500	5500	150	150	3540	6215	6363	7/6		4500	5000
	6000	6000	150	150	3790	6715	6863	7/6		4200	4900
	6500	6500	150	150	4040	7215	7363	7/6			4700
Zweifach ZZ	2775	2725	1375	1225	2140	3540	3640	7/6	4000	4500	5000
	3025	2975	1500	1350	2265	3790	3890	7/6	4000	4500	5000
	3525	3475	1750	1600	2515	4290	4390	7/8	4000	4500	5000
	4025	3975	2000	1850	2765	4790	4890	7/8	4000	4500	5000
	4525	4475	2250	2100	3015	5290	5390	7/8	4000	4500	5000
	5025	4975	2500	2350	3265	5790	5890	7/6		4500	5000
	5525	5475	2750	2600	3515	6290	6390	7/6			5000
Dreifach DZ	4150	4050	1375	1225	2140	4915	4965	7/6	4000	4500	5000
	4525	4425	1500	1350	2265	5290	5340	7/6	4000	4500	5000
	5275	5175	1750	1600	2515	6040	6090	7/6	4000	4500	5000
	5650	5550	1875	1725	2640	6415	6465	7/6	3900	4300	4670
	6025	5925	2000	1850	2765	6790	6840	7/6	3850		4350
	6775	6675	2250	2100	3015	7540	7590	7/6			3380

Kennzeichen	1.1	Hersteller (Kurzbezeichnung)	Jungheinrich	Jungheinrich	Jungheinrich	Jungheinrich	Jungheinrich	Jungheinrich	1.1	
	1.2	Typzeichen des Herstellers	DFG 540	TFG 540	DFG 545	TFG 545	DFG 550	TFG 550	1.2	
	1.3	Antrieb	Diesel	Treibgas	Diesel	Treibgas	Diesel	Treibgas	1.3	
	1.4	Bedienung	Sitz		Sitz		Sitz		1.4	
	1.5	Tragfähigkeit/Last	Q (t)	4	4,5	5	5	5	1.5	
	1.6	Lastschwerpunkt	c (mm)	500	500	600	600	600	1.6	
	1.8	Lastabstand	x (mm)	564 ¹⁾	564 ¹⁾	579 ²⁾	579 ²⁾	579 ²⁾	1.8	
	1.9	Radstand	y (mm)	1985	1985	1985	1985	1985	1.9	
	Gewicht	2.1	Eigengewicht	kg	6279	6669	7434	7434	7434	2.1
2.2		Achslast mit Last vorn/hinten	kg	8954/1325	9869/1300	10762/1673	10762/1673	10762/1673	2.2	
2.3		Achslast ohne Last vorn/hinten	kg	2810/3469	2937/3732	2795/4639	2795/4639	2795/4639	2.3	
Räder, Fahrwerk	3.1	Bereifung	SE/SE		SE/SE		SE/SE		3.1	
	3.2	Reifengröße, vorn	8.25-15		300-15		300-15		3.2	
	3.3	Reifengröße, hinten	28x9-15		28x9-15		28x9-15		3.3	
	3.5	Räder, Anzahl vorn/hinten (x = angetrieben)	2x/2		2x/2		2x/2		3.5	
	3.6	Spurweite, vorn	b ₁₀ (mm)	1160	1160	1160	1160	1160	3.6	
	3.7	Spurweite, hinten	b ₁₁ (mm)	1150	1150	1150	1150	1150	3.7	
	Grundabmessungen	4.1	Neigung Hubgerüst/Gabelträger, vor/zurück	α/β (°)	7/6	7/6	7/6	7/6	7/6	4.1
4.2		Höhe Hubgerüst eingefahren	h ₁ (mm)	2540	2540	2540	2540	2540	4.2	
4.3		Freihub	h ₂ (mm)	150	150	150	150	150	4.3	
4.4		Hub	h ₃ (mm)	3500	3500	3500	3500	3500	4.4	
4.5		Höhe Hubgerüst ausgefahren	h ₄ (mm)	4215	4215	4363	4363	4363	4.5	
4.7		Höhe über Schutzdach (Kabine)	h ₆ (mm)	2375	2375	2375	2375	2375	4.7	
4.8		Sitzhöhe/Standhöhe	h ₇ (mm)	1255	1255	1255	1255	1255	4.8	
4.12		Kupplungshöhe	h ₁₀ (mm)	535/700	535/700	535/700	535/700	535/700	4.12	
4.19		Gesamtlänge	l ₁ (mm)	4145	4145	4260	4260	4260	4.19	
4.20		Länge einschl. Gabelrücken	l ₂ (mm)	2995	2995	3110	3110	3110	4.20	
4.21		Gesamtbreite	b ₁ (mm)	1400/-	1450/-	1450/-	1450/-	1450/-	4.21	
4.22		Gabelzinkenmaße	s/e/l (mm)	50 x 125 x 1150	50 x 150 x 1150	60 x 150 x 1150	60 x 150 x 1150	60 x 150 x 1150	4.22	
4.23		Gabelträger ISO 2328, Klasse/Typ A, B		3 A	3 A	4 A	4 A	4 A	4.23	
4.24		Gabelträgerbreite	b ₃ (mm)	1260	1260	1260	1260	1260	4.24	
4.31		Bodenfreiheit mit Last unter Hubgerüst	m ₁ (mm)	190	190	190	190	190	4.31	
4.32		Bodenfreiheit Mitte Radstand	m ₂ (mm)	230	230	230	230	230	4.32	
4.33	Arbeitsgangbreite bei Palette 1000 x 1200 quer	Ast (mm)	4419	4419	4569	4569	4569	4.33		
4.34	Arbeitsgangbreite bei Palette 800 x 1200 längs	Ast (mm)	4619	4619	4769	4769	4769	4.34		
4.35	Wenderadius	Wa (mm)	2655	2655	2790	2790	2790	4.35		
4.36	Kleinster Drehpunktstand	b ₁₃ (mm)	900	900	900	900	900	4.36		
Leistungsdaten	5.1	Fahrgeschwindigkeit mit/ohne Last	km/h	24/24,5	24,4/25,8	23/23,5	23,8/25,8	22/22,5	22,3/25,8	5.1
	5.2	Hubgeschwindigkeit mit/ohne Last	m/s	0,49/0,53	0,49/0,53	0,49/0,53	0,48/0,53	0,48/0,53	0,48/0,53	5.2
	5.3	Senkgeschwindigkeit mit/ohne Last	m/s	0,51/0,49	0,51/0,49	0,51/0,49	0,51/0,49	0,51/0,49	0,51/0,49	5.3
	5.5	Zugkraft mit/ohne Last	N	41200/23500	38400/19400	40970/24470	38100/20400	33500/21100	31000/16500	5.5
	5.7	Steigfähigkeit mit/ohne Last	%	25/26	25/26	24/26	24/26	23/26	23/26	5.7
	5.9	Beschleunigungszeit mit/ohne Last	s	5/4,5	4,8/4,2	5/4,5	5/4,5	5,1/4,5	5,5/4,5	5.9
5.10	Betriebsbremse		mech./hydr.		mech./hydr.		mech./hydr.		5.10	
V-Motor	7.1	Motorhersteller/Typ	Perkins1104D-44	GM 4.3L V6	Perkins1104D-44	GM 4.3L V6	Perkins1104D-44	GM 4.3L V6	7.1	
	7.2	Motorleistung nach ISO 1585	kW	56	67	56	67	56	67	7.2
	7.3	Nenn Drehzahl	min ⁻¹	2200		2200		2200		7.3
	7.4	Zylinderzahl/Hubraum	anz/cm ³	4/4400	6/4294	4/4400	6/4294	4/4400	6/4294	7.4
	7.5	Kraftstoffverbrauch nach VDI-Zyklus	l/h, kg/h	4,7 ³⁾	6,24 ³⁾	5,2 ³⁾	6,5 ³⁾	5,7 ³⁾	6,8 ³⁾	7.5
Sonstiges	8.1	Art der Fahrsteuerung	hydrodynamisch		hydrodynamisch		hydrodynamisch		8.1	
	8.2	Arbeitsdruck für Anbaugeräte	bar	160	160	160	160	160	8.2	
	8.3	Ölstrom für Anbaugeräte	l/min	30	30	30	30	30	8.3	
	8.4	Schalldruckpegel nach EN 12 053, Fahrerohr	dB(A)	78	78	78	78	78	8.4	
	8.5	Anhängerkupplung, Art/Typ DIN		15170/Typ H		15170/Typ H		15170/Typ H		8.5

1) 573 mm bei DZ-Mast; bei integriertem SS: x = 596 mm (605 mm bei DZ-Mast); bei Anbau SS: x = 636 mm (645 mm bei DZ-Mast)
 2) 588 mm bei DZ-Mast; bei integriertem SS: x = 616 mm (625 mm bei DZ-Mast); bei Anbau SS: x = 659 mm (668 mm bei DZ-Mast)
 3) 60 VDI-Arbeitsspiele/h

Vorteile nutzen

Ergonomischer Fahrerplatz

Der bequeme und leistungsfördernde Arbeitsplatz besticht durch seine vorbildliche Ergonomie:

- Bequemes und sicheres Auf-/Absteigen durch große, von oben einsehbare Trittsstufe.
- Schwingend im Rahmen gelagertes Fahrerplatzmodul (Floating Cab) für spürbar reduzierte Schwingungen und Vibrationen.
- 3fach verstellbarer Komfortsitz. Optional mit Luftfederung.
- Stufenlos verstellbare Lenksäule.
- Großer, bequemer Fußraum mit automobilgerecht angeordneten Pedalen.
- Griffgünstig neben dem Fahrersitz angeordnete Hydraulikhebel mit direkt daneben (wahlweise an der Lenksäule) angeordnetem Fahrtrichtungsschalter.
- Ausgezeichnete Sicht durch Panorama-Hubgerüste mit hintenliegenden Zylindern und Freisicht-Gabelträger.
- Übersichtliche Instrumententafel mit Analoganzeigen und umfangreichen Warn- und Kontrollleuchten.
- Komfortables Arbeiten bei jeder Wetterlage durch Komfortkabinen (optional) in verschiedenen Ausführungen.

Motoren

Für kraftvollen Antrieb in jeder Fahrsituation sorgen großvolumige Industriebmotoren, die speziell für die Anforderungen in Gabelstaplern ausgelegt sind:

- 4,4-Liter-Dieselmotor (Perkins) mit 56 kW Leistung und einem maximalen Drehmoment von 260 Nm bei 1650 min⁻¹. Saubere Abgase und hohe Laufruhe durch Indirekt-Einspritzung.
- 4,3-Liter-V6-Treibgasmotor (GM) mit 67 kW Leistung und einem maxi-

malen Drehmoment von 260 Nm bei 2200 min⁻¹.

- Lange Lebensdauer durch robuste Bauweise und niedriges Drehzahlniveau.
- 500-Betriebsstunden-Wartungsintervall.
- Treibgasstapler serienmäßig mit Katalysator. Geregelter 3-Wege-Katalysator optional lieferbar.
- Dieseltapler mit niedriger Rußemission. Rußfilteranlagen in verschiedenen Ausführungen optional lieferbar.
- Im Rahmen integrierter 70-l-Dieseltank.

Hoch belastbares Hydraulikgetriebe

Der Hydrodynamikantrieb mit automatischem Lastschaltgetriebe ermöglicht eine optimale, bedarfsangepasste Kraftübertragung:

- Optimaler Wirkungsgrad bei mittleren und hohen Geschwindigkeiten.
- Automatisches Lastschaltgetriebe mit hydrodynamischem Drehmomentwandler, je 2 Gang vorwärts und rückwärts.
- Ein Inch-/Bremspedal ermöglicht feinfühliges Fahren bei voller Hubleistung. Das zusätzliche Bremspedal erleichtert das Anfahren an Rampen und Steigungen.

Elektroanlage

12-Volt-Batterie mit 95 Ah (DFG/TFG) und 66-A-Drehstromlichtmaschine. Ottomotor mit wartungsfreier, kontaktloser Transistorzündung.

Reifen

Serienmäßige Ausstattung mit Superelastikreifen. Wahlweise mit nicht kreidender SE-Bereifung oder Luftreifen.

Lenkung

Hydrostatiklenkung für spielend leichtes, punktgenaues Lenken ohne Lenkrück-

schläge, maximalen Lenkkomfort und hohe Sicherheit. Die Lenkachse mit integriertem Lenkzylinder ist in Gummilagern pendelnd im Rahmen befestigt.

Bremse

Zwei unabhängige Bremssysteme wirken auf die Vorderräder. Fußbremse: hydraulisch unterstützte Trommelbremse mit asbestfreien Belägen. Feststellbremse: handbetätigte Seilzugbremse.

Hydraulik

Das Hochleistungsfiltersystem gewährleistet besonders sauberes Öl und damit die lange Lebensdauer aller Komponenten:

- Ansaugfilter und Filter in der Rücklaufleitung.
- In den Rahmen integrierter 70-l-Hydrauliktank.
- Be- und Entlüftung des Hydrauliktanks über Filter.
- Druckbegrenzungsventile zum Schutz vor Überdruck und Überlastung.

Hubgerüst

Alle Komponenten des Hubgerüsts sind auf optimale Sichtverhältnisse, hohe Stabilität und lange Lebensdauer ausgelegt:

- Schlanke Hubgerüstprofile und hintenliegende Hubzylinder für besonders breites Sichtfenster.
- Freisicht-Gabelträger mit optimierter Durchsicht.
- Gabelträger nach FEM/ISO-2328-3A (540, 545) oder 4A (550).

Optionen

Zur Anpassung an unterschiedliche Einsatzanforderungen oder Kundenwünsche stehen verschiedene Sonderoptionen und Anbaugeräte zur Verfügung.

Jungheinrich

Vertrieb Deutschland AG & Co. KG

Am Stadtrand 35
22047 Hamburg
Telefon 0180 5235468*
Telefax 0180 5235469*

*Bundesweit € 0,14/Min. aus dem Festnetz, mobil max. € 0,42/Min.

info@jungheinrich.de
www.jungheinrich.de



JUNGHEINRICH
Das lohnt sich.