

Drehstrom-Fahrtrieb

Hervorragende Ergonomie durch Multifunktionsdeichselkopf

Fahrt mit hochgestellter Deichsel durch Schleichfahrttaster

Wendig durch kompakte Abmessungen

Einfaches Laden an der Steckdose durch integriertes Ladegerät

Sanftes Absetzen durch feinfühliges Senken (Option)



EMC 110/EMC B10

Elektro-Deichselstapler (1000 kg)

Der Jungheinrich Elektro-Deichselstapler EMC 110/EMC B10 kombiniert Leistungsvermögen, Bedienfreundlichkeit und Sicherheit für den Bediener. Er bietet nahezu für jeden Einsatzfall eine Vielzahl von Anwendungsmöglichkeiten. Bestes Beispiel: das Einsortieren von Waren in ein Regal oder das Zuführen an eine Maschine. Die Ware auf der Palette wird einfach auf die erforderliche Greifhöhe angehoben und kann dann rückschonend eingelagert bzw. von der Palette abgenommen werden.

Ergonomische und technische Vorteile machen die Handhabung des EMC dabei besonders einfach: Die lange Deichsel bietet dem Bediener gleichzeitig geringe Lenk-

kräfte und hohe Sicherheit. Die feinfühliges Senkfunktion (Option) gewährleistet ein sanftes Absetzen von besonders empfindlichen Waren im Regal oder auf dem Boden.

Sämtliche Fahr- und Hubfunktionen lassen sich mühelos und ohne Umgreifen vom Multifunktionsdeichselkopf aus steuern. Mittels Schleichfahrttaster lässt sich das Fahrzeug auch auf engstem Raum bei hochgestellter Deichsel fahren.

Auch in puncto Energie überzeugt der EMC durch einfachste Handhabung: Die wartungsfreien 70-Ah-Blockbatterien können durch das eingebaute Ladegerät an jeder 230-V-Netzsteckdose wieder aufge-

laden werden. Der Batterie-Entladeanzeiger zeigt dabei jederzeit den Ladezustand der Batterie an.

Der innovative Drehstromfahrmotor sorgt für herausragende Leistungsdaten in dieser Fahrzeugklasse und schafft damit ideale Voraussetzungen für ein effizientes, wirtschaftliches Arbeiten.

Der EMC B10 ist zusätzlich in der Lage, geschlossene Paletten aufzunehmen und kann darüber hinaus auch mit einem ISO-Gabelträger ausgerüstet werden. Auf diesem lassen sich die unterschiedlichsten Anbaugeräte montieren, die das Einsatzspektrum zusätzlich erweitern.

EMC 110/EMC B10

EMC 110

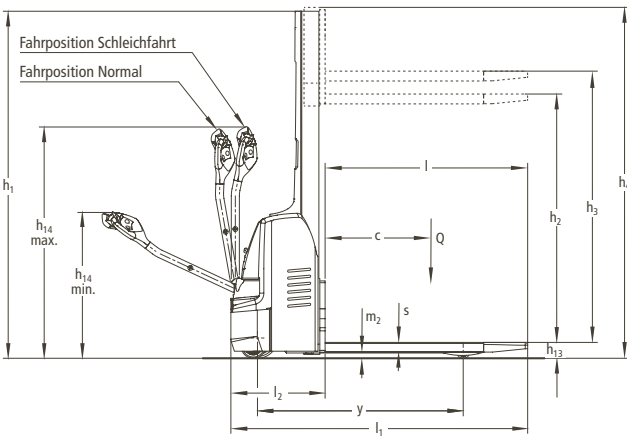

EMC B10

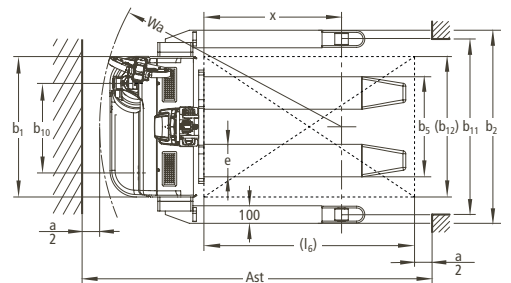
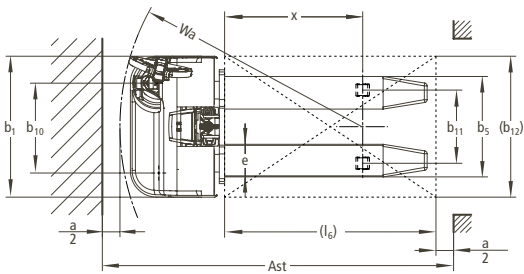
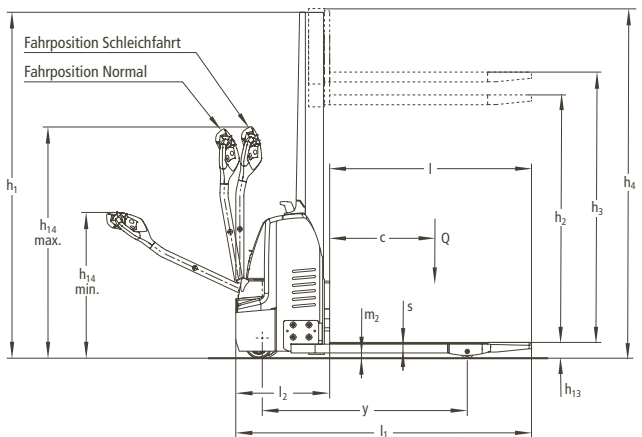

Kennzeichen	1.1	Hersteller (Kurzbezeichnung)		Jungheinrich	Jungheinrich	1.1
	1.2	Typzeichen des Herstellers		EMC 110	EMC B10	1.2
	1.3	Antrieb		Elektro	Elektro	1.3
	1.4	Bedienung		Geh	Geh	1.4
	1.5	Tragfähigkeit/Last	Q (t)	1,0	1,0	1.5
	1.6	Lastschwerpunktstand	c (mm)	600	600	1.6
	1.8	Lastabstand	x (mm)	784	784	1.8
	1.9	Radstand	y (mm)	1168	1168	1.9
	Gewicht	2.1	Eigengewicht inkl. Batterie (s. Zeile 6.5)	kg	545	590
2.2		Achslast mit Last vorn/hinten	kg	555/990	575/1015	2.2
2.3		Achslast ohne Last vorn/hinten	kg	400/145	435/155	2.3
Räder, Fahrwerk	3.1	Bereifung		PU/Pevopur	PU/Pevopur	3.1
	3.2	Reifengröße, vorn	mm	230 x 70	230 x 70	3.2
	3.3	Reifengröße, hinten	mm	77 x 70	77 x 70	3.3
	3.4	Zusatzräder (Abmessungen)		150 x 54	125 x 40	3.4
	3.5	Räder, Anzahl vorn/hinten (x = angetrieben)		1x +2/2 oder 4	1x +2/2	3.5
	3.6	Spurweite, vorn	b ₁₀ (mm)	510	510	3.6
	3.7	Spurweite, hinten	b ₁₁ (mm)	415	1000 / 1170 / 1370	3.7
Grundabmessungen	4.2	Höhe Hubgerüst eingefahren	h ₁ (mm)	1970 ²⁾	1970 ²⁾	4.2
	4.3	Freihub	h ₂ (mm)	1507 ²⁾	1507 ²⁾	4.3
	4.4	Hub (Standardhubgerüst)	h ₃ (mm)	1540 ²⁾	1540 ²⁾	4.4
	4.5	Höhe Hubgerüst ausgefahren	h ₄ (mm)	1992 2)	1992 2)	4.5
	4.9	Höhe Deichsel in Fahrstellung min./max.	h ₁₄ (mm)	821 / 1305	821/1305	4.9
	4.19	Gesamtlänge	l ₁ (mm)	1685	1685	4.19
	4.20	Länge einschl. Gabelrücken	l ₂ (mm)	535	535	4.20
	4.21	Gesamtbreite	b ₁ /b ₂ (mm)	800/–	800/1100 ¹⁾	4.21
	4.22	Gabelzinkenmaße	s/e/l (mm)	56/185/1150	56/185/1150	4.22
	4.25	Gabelaußenabstand	b ₃ (mm)	570	570/660	4.25
	4.32	Bodenfreiheit Mitte Radstand	m ₂ (mm)	30	30	4.32
	4.33	Arbeitsgangbreite bei Palette 1000 x 1200 quer	Ast (mm)	1944 ³⁾	1944 ³⁾	4.33
	4.34	Arbeitsgangbreite bei Palette 800 x 1200 längs	Ast (mm)	1994 ⁴⁾	1994 ⁴⁾	4.34
	4.35	Wenderadius	Wa (mm)	1378	1378	4.35
	Leistungsdaten	5.1	Fahrgeschwindigkeit mit/ohne Last	km/h	4,2/5,0	4,2/5,0
5.2		Hubgeschwindigkeit mit/ohne Last	m/s	0,09/0,13	0,09/0,13	5.2
5.3		Senkgeschwindigkeit mit/ohne Last	m/s	0,12/0,11	0,12/0,11	5.3
5.7		Steigfähigkeit mit/ohne Last	%	3,5/15	3,5/15	5.7
5.10		Betriebsbremse		elektrisch	elektrisch	5.10
E-Motor	6.1	Fahrmotor, Leistung S ₂ 60 min.	kW	0,5	0,5	6.1
	6.2	Hubmotor, Leistung bei S ₃ 10%	kW	1,2	1,2	6.2
	6.3	Batterie nach DIN 43531/35/36 A, B, C, nein		nein	nein	6.3
	6.4	Batteriespannung, Nennkapazität K _s	V/Ah	2 x 12/70	2 x 12/70	6.4
	6.5	Batteriegewicht	kg	63	63	6.5
	6.6	Energieverbrauch nach VDI-Zyklus	kWh/h	0,55	0,55	6.6
Sonstiges	8.1	Art der Fahrsteuerung		AC SpeedControl	AC SpeedControl	8.1
	8.4	Schalldruckpegel nach EN 12 053, Fahrerohr	dB(A)	70	70	8.4

- 1) Radarm in drei Stufen lieferbar
 2) Version mit hohem Mast: + 460 mm
 3) Diagonalmethode nach VDI: + 262 mm
 4) Diagonalmethode nach VDI: + 159 mm

Vorteile nutzen

Sicher und bequem ein- und ausstapeln

Alle Hub- und Senkfunktionen werden bequem vom Multifunktionsdeichselkopf aus gesteuert. Der Bediener kann sich somit vollständig auf das Ein- und Ausstapeln konzentrieren. Dazu kommen weitere Leistungsmerkmale, die das Ein- und Ausstapeln besonders sicher und wirtschaftlich machen:



Lange Sicherheitsdeichsel

- Exaktes und sanftes Absetzen von Lasten im Regal oder auf dem Boden. Per Taster am Deichselkopf wird die Senkgeschwindigkeit feinfühlig (2-stufig) elektrohydraulisch gesteuert (optional).
- Schnelles Arbeiten durch hohe Hubgeschwindigkeit.
- Automatische Nachregulierung der Hubhöhe durch „intelligente“ Hubpositionierung (optional).

Arbeiten auf engstem Raum

Der EMC ist ein besonders kompakter Deichselstapler. Die extrem kurze Vorderbaulänge sowie das geringe Fahrzeuggewicht gewährleisten den Einsatz in engen Räumen, im Fahrstuhl sowie auf Zwischenböden. Zudem ist der EMC mit einem Schleichfahrtstaster ausgestattet. Ein Druck auf diesen Taster genügt, und der EMC lässt sich auch mit hochgestellter Deichsel sicher manövrieren.

Ergonomisch arbeiten

Der neu entwickelte Deichselkopf ist perfekt an die ergonomischen Bedürfnisse des Bedieners angepasst:

- Farbsystematik für intuitives Bedienen sowie Taster mit abriebfesten Symbolen.
- An die Handhaltung des Bedieners optimal angepasste Griffhaltung.
- Wippentaster für gleichermaßen gute Bedienung in jeder Deichselstellung.
- Hupentaster in der Mitte der Deichsel für schnelle Erreichbarkeit.

Breitspurversion EMC B10

- Ideal für die Aufnahme geschlossener Paletten.
- Einsatz von Anbaugeräten (z. B. Kranhaken oder Fasswender) durch ISO-Gabelträger (optional).



EMC B10 mit ISO-Gabelträger (optional) und Schmiedegabeln

Reduzierter Wartungsaufwand

Servicefreundliche Komponenten sorgen für eine langfristige Reduzierung der Wartungskosten:

- Wartungsfreier Drehstromfahrmotor.



Einsatz als Hubtisch

- Schneller Zugang zu den Aggregaten durch einteilige Fronthaube.

Lange Einsatzzeiten

Die Batterie ermöglicht in Verbindung mit der energiesparenden Drehstromtechnik lange Einsatzzeiten.

- Wartungsfreie 24-V-/70-Ah-Blockbatterien in Geltechnik.
- Integriertes 230-V-/10-A-Ladegerät für einfaches Aufladen an jeder 230-V-Netzsteckdose.
- Integriertes 110-V-Ladegerät (optional).

Zusatzausstattungen

- Tandemlastrollen.
- CanCode für PIN-Aktivierung (statt Schlüsselschalter) und automatische Ausschaltfunktion.
- Entladeanzeiger und Betriebsstundenzähler CanDis.
- ISO-Gabelträger mit Schmiedegabeln.

Jungheinrich

Vertrieb Deutschland AG & Co. KG

Am Stadtrand 35
22047 Hamburg
Telefon 0180 5235468*
Telefax 0180 5235469*

*Bundesweit nur € 0,14 pro Minute

info@jungheinrich.de
www.jungheinrich.de



Jungheinrich-Flurförderzeuge entsprechen den europäischen Sicherheitsanforderungen.

JUNGHEINRICH
Das lohnt sich.