

Standplattform für flexibles Arbeiten

**ProTrac für Traktion und Standsicherheit
in allen Situationen**

**Feinfühliges Heben/Senken
durch Proportionalhydraulik**

**Elektrische Deichsellenkung (optional)
für bequemes Lenken**



ERC 212/214/216

Elektro-Deichselstapler (1200/1400/1600 kg)

Der Jungheinrich ERC 212/214/216 ist eine Kombination aus wendigem Deichselstapler und schnellem, komfortablen Mitfahrergerät.

Als Deichselstapler bietet der ERC:

- Hervorragende Sichtverhältnisse durch das schlanke Hubgerüst.
- Komfortable Bedienung der Hub-/Senk-funktion vom Deichselkopf aus.
- Einlagerung in Regalfächer bis 5350 mm (ERC 214).
- Eine sichere Vierpunktauflage der Räder beim Ein-/Ausstapeln durch hydraulische Arretierung der Stützräder.
- Feinfühliges Steuerung der Hub- und Senk-geschwindigkeit durch die Jungheinrich-Proportionalhydraulik – z. B. für das exakte, sanfte Absetzen der Last im Regal.

Und geht es beim Stapeln oder z. B. bei der Lastaufnahme im Lkw einmal enger zu, werden die Fahrerstandplattform und der Seitenschutz einfach eingeklappt und der ERC wird wieder zum platzsparenden Mitgängerfahrzeug. Die geringe Höhe der Fahrerstandplattform sichert dabei einen leichten, schnellen Auf- bzw. Abstieg.

In seiner Funktion als Mitfahrergerät bietet der ERC:

- Wirtschaftlichen Warenumschiag/-transport über längere Strecken.
- Hohen Komfort und Entlastung der Wirbelsäule durch gefederte Standplattform.
- Sichere Traktion auch auf unebenen Böden durch „ProTrac“.

- Leichte Handhabung/Steuerung durch elektrische Lenkung (optional).

Ganz gleich welcher Einsatz dabei gerade ansteht: Batterien bis zu einer Kapazität von 375 Ah sowie die Möglichkeit einer seitlichen Batterieentnahme für den Mehrschichtbetrieb (optional) sorgen in jedem Fall dafür, dass dem ERC auch im härtesten Einsatzfall nicht die „Puste“ ausgeht.

ERC 212/214/216

ERC 212

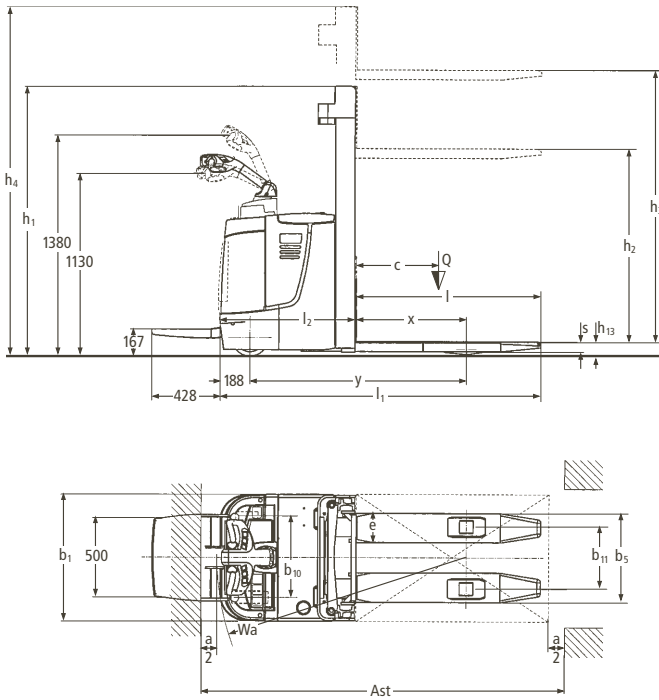

ERC 214/216

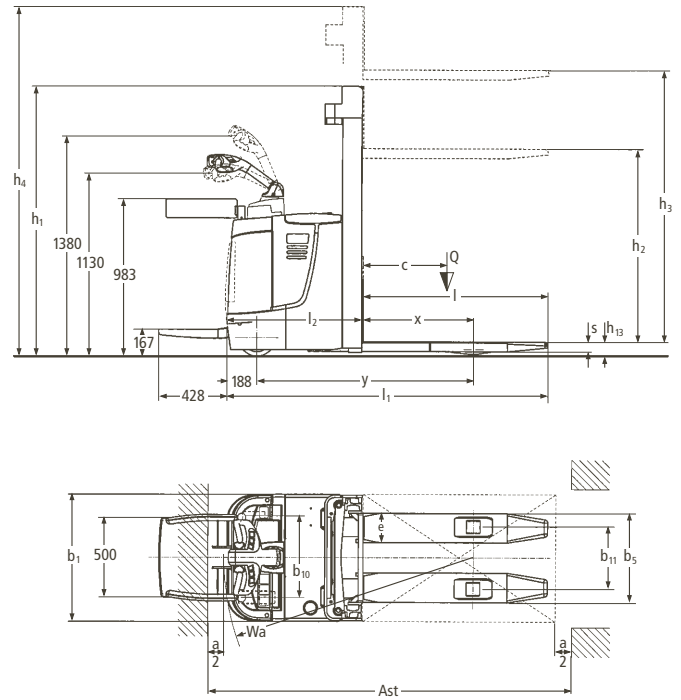

Standard-Hubgerüst-Ausführungen (mm)								
Bezeichnung	Bauhöhe eingefahren	Freihub	Hub	Bauhöhe ausgefahren	Bauhöhe eingefahren	Freihub	Hub	Bauhöhe ausgefahren
	h_1^*	h_2	h_3	h_4	h_1	h_2	h_3	h_4
	ERC 212/214				ERC 216			
Zweifach-Hubgerüste ZT	1750 ¹⁾	100	2500	2977	1750 ¹⁾	100	2400	2927
	1850 ¹⁾	100	2700	3177	1850 ¹⁾	100	2600	3127
	1950 ¹⁾	100	2900	3377	1950 ¹⁾	100	2800	3327
	2100 ¹⁾	100	3200	3677	2100 ¹⁾	100	3100	3627
	2300 ¹⁾	100	3600	4077	2300 ¹⁾	100	3500	4027
	—	—	—	—	2450 ¹⁾	100	3800	4327
	2550 ¹⁾	100	4100	4577	2550 ¹⁾	100	4000	4527
2650 ¹⁾	100	4300	4777	2650 ¹⁾	100	4200	4727	
Zweifach-Hubgerüste ZZ	1700	1223	2500	2977	1700	1173	2400	2927
	1900	1423	2900	3377	1900	1373	2800	3327
	2050	1573	3200	3677	2050	1523	3100	3627
	2250	1773	3600	4077	2250	1723	3500	4027
	2500	2023	4100	4577	2500	1973	4000	4527
	2600	2123	4300	4777	2600	2073	4200	4727
Dreifach-Hubgerüste DZ	1830	1356	4090	4565	1830	1306	3990	4515
	1900	1426	4300	4775	1900	1376	4200	4725
	2030 ²⁾	1556	4700	5175	2030	1506	4600	5125
	2250 ²⁾	1776	5350	5825	2250	1726	5250	5775

1) Bauhöhe h_1 angegeben bei 100 mm Freihub

2) nur ERC 214

Kennzeichen	1.1	Hersteller (Kurzbezeichnung)	Jungheinrich	Jungheinrich	Jungheinrich	1.1	
	1.2	Typzeichen des Herstellers	ERC 212	ERC 214	ERC 216	1.2	
	1.3	Antrieb (Elektro, Diesel, Benzin, Treibgas, Netzelektro, manuell)	Elektro	Elektro	Elektro	1.3	
	1.4	Bedienung (Hand, Geh, Stand, Sitz, Kommissionierer)	Geh	Geh	Geh	1.4	
	1.5	Tragfähigkeit/Last	Q (t)	1,2	1,4	1,6	1.5
	1.6	Lastschwerpunktabstand	c (mm)	600	600	600	1.6
	1.8	Lastabstand	x (mm)	689 ¹⁾	689 ¹⁾	689 ¹⁾	1.8
	1.9	Radstand	y (mm)	1357	1357	1357	1.9
	Gewicht	2.1	Eigengewicht incl. Batterie (s. Zeile 6.5)	kg	1220	1230	1230
2.2		Achslast mit Last vorn/hinten	kg	930/1490	940/1690	950/1880	2.2
2.3		Achslast ohne Last vorn/hinten	kg	880/340	890/340	890/340	2.3
Räder, Fahrwerk	3.1	Bereifung (Vollgummi, Superelastik, Luft, Polyurethan)	Vulkollan®	Vulkollan®	Vulkollan®	3.1	
	3.2	Reifengröße, vorn	230 x 70	230 x 70	230 x 70	3.2	
	3.3	Reifengröße, hinten	85 x 110 ³⁾	85 x 110 ³⁾	85 x 110 ³⁾	3.3	
	3.4	Zusatzräder (Abmessungen)	140 x 54	140 x 54	140 x 54	3.4	
	3.5	Räder, Anzahl vorn/hinten (x = angetrieben)	1x + 1/2	1x + 1/2	1x + 1/2	3.5	
	3.6	Spurweite, vorn	b ₁₀ (mm)	513	513	513	3.6
	3.7	Spurweite, hinten	b ₁₁ (mm)	390	390	390	3.7
Grundabmessungen	4.2	Höhe Hubgerüst eingefahren	h ₁ (mm)	1750	1750	1750	4.2
	4.3	Freihub	h ₂ (mm)	100	100	100	4.3
	4.4	Hub	h ₃ (mm)	2500	2500	2400	4.4
	4.5	Höhe Hubgerüst ausgefahren	h ₄ (mm)	2981	2981	2931	4.5
	4.9	Höhe Deichsel in Fahrstellung min./max.	h ₁₄ (mm)	1130/1380	1130/1380	1130/1380	4.9
	4.15	Höhe gesenkt	h ₁₃ (mm)	90	90	90	4.15
	4.19	Gesamtlänge	l ₁ (mm)	2006 ²⁾	2006 ²⁾	2006 ²⁾	4.19
	4.20	Länge einschl. Gabelrücken	l ₂ (mm)	856 ²⁾	856 ²⁾	856 ²⁾	4.20
	4.21	Gesamtbreite	b ₁ /b ₂ (mm)	800	800	800	4.21
	4.22	Gabelzinkenmaße	s/e/l (mm)	56 x 185 x 1150	56 x 185 x 1150	61 x 185 x 1150	4.22
	4.25	Gabelaußenabstand	b ₅ (mm)	570	570	570	4.25
	4.32	Bodenfreiheit Mitte Radstand	m ₂ (mm)	30	30	30	4.32
	4.33	Arbeitsgangbreite bei Palette 1000 x 1200 quer	Ast (mm)	2441 ²⁾	2441 ²⁾	2441 ²⁾	4.33
	4.34	Arbeitsgangbreite bei Palette 800 x 1200 längs	Ast (mm)	2414 ²⁾	2414 ²⁾	2414 ²⁾	4.34
	4.35	Wenderadius	Wa (mm)	1565	1565	1565	4.35
Leistungsdaten	5.1	Fahrgeschwindigkeit mit/ohne Last	km/h	6,0/6,0	7,5/8,5	7,0/8,5	5.1
	5.2	Hubgeschwindigkeit mit/ohne Last	m/s	0,19/0,26	0,18/0,26	0,17/0,26	5.2
	5.3	Senkgeschwindigkeit mit/ohne Last	m/s	0,43/0,43	0,43/0,43	0,43/0,43	5.3
	5.8	Max. Steigfähigkeit mit/ohne Last	%	9/16	8/16	7/16	5.8
	5.10	Betriebsbremse		Elektromagnet	Elektromagnet	Elektromagnet	5.10
E-Motor	6.1	Fahrmotor, Leistung S ₂ 60 min.	kW	2	2	2	6.1
	6.2	Hubmotor, Leistung bei S ₃ 10 %	kW	3	3	3	6.2
	6.3	Batterie nach DIN 43531/35/36 A, B, C, nein		B 3EPzS	B 3EPzS	B 3EPzS	6.3
	6.4	Batteriespannung, Nennkapazität K ₅	V/Ah	24/375	24/375	24/375	6.4
	6.5	Batteriegewicht	kg	288	288	288	6.5
	6.6	Energieverbrauch nach VDI-Zyklus	kWh/h	1,52	1,66	1,83	6.6
Sonstiges	8.1	Art der Fahrsteuerung		Impuls	Impuls	Impuls	8.1
	8.4	Schalldruckpegel nach EN 12 053, Fahrerohr	dB(A)	68	68	68	8.4

1) DZ - 35 mm; ERC 216 = DZ - 43 mm
 2) DZ + 35 mm; ERC 216 = DZ + 43 mm
 3) Tandem: 85 x 85

Vorteile nutzen



ERC 212 mit hoch-/heruntergeklappter Standplattform

Flexible Einsatzmöglichkeiten

Verschiedene Plattformausführungen bieten unterschiedliche Nutzungsmöglichkeiten:

Ausführung 1: Klappbare Standplattform ohne Seitenstützen (ERC 212)

- Mitgängerbetrieb.
- Max. Fahrgeschwindigkeit (6 km/h) mit heruntergeklappter Standplattform.
- Reduzierte Fahrgeschwindigkeit (4,4 km/h) bei hochgeklappter Standplattform.

Ausführung 2: Klappbare Standplattform mit Seitenstützen (ERC 214 / 216)

- Mitgänger-/Mitfahrerbetrieb.
- Reduzierte Fahrgeschwindigkeit (6 km/h) mit eingeklappten Seitenstützen.
- Reduzierte Fahrgeschwindigkeit (4,4 km/h) im Mitgängerbetrieb.

Leistungsstarker Fahrmotor und „intelligente“ Steuerung

Fortschrittlichste Antriebstechnik mit kräftigem 2-kW-Nebenschluss-Fahrmotor (KB 60 min) und Steuerungselektronik (SpeedControl) gewährleisten das sichere Fahrverhalten. Mit Anpassungsmöglichkeiten an jeden Einsatzfall:

- Die am Fahrshalter vorgegebene Geschwindigkeit wird in jeder Fahrsituation – auch bei Steigung/Gefälle – beibehalten.

- Individuell einstellbare Fahrparameter ermöglichen optimale Anpassung an jeden Bedarfsfall.
- Energierückgewinnung durch generatorische Bremse bei Zurücknahme der Fahrgeschwindigkeit.
- Zweijährige Gewährleistung auf den Fahrmotor.

Komfortables Ein- und Ausstapeln

Alle Hub-/Senkfunktionen werden bequem und ohne Umgreifen vom Deichselkopf aus gesteuert. Die Jungheinrich-Proportionalhydraulik ermöglicht dabei die feinfühligste Steuerung der Hub- und der Senkgeschwindigkeit – wichtig für das exakte, sanfte Absetzen der Last im Regal oder das exakte Positionieren der Last beim Einstapeln. Bei engen Platzverhältnissen werden Standplattform und Seitenschutz einfach eingeklappt und der ERC wird als Mitgängerfahrzeug eingesetzt. Die geringe Höhe der Plattform sichert dabei einen leichten Auf-/Abstieg.



Ausstapeln mit dem ERC

Stets ausreichende Traktion

Jungheinrich-ProTrac optimiert die Traktion des Antriebsrades. Ein Federdämpfersystem im Stützrad verhindert bei unebenen Bodenverhältnissen ein Durchrutschen des Antriebsrades. Beim Ein-/Ausstapeln bietet ProTrac festen Stand auf allen vier Rädern



Taster für feinfühliges Heben und Senken, sowie Hupen

durch die hydraulische Arretierung des Stützrades ab 1800 mm Hubhöhe.

Bequemes und sicheres Arbeiten

- Die elektrische Deichsellenkung (optional) untersetzt bei Geradeausfahrt die Deichselbewegung. Der Vorteil: stabiler Geradeauslauf. Darüber hinaus sorgen die geringen Lenkkräfte für ein ermüdungsfreies Arbeiten.
- Die gefederte Standplattform schluckt auch grobe Fahrbahnebenheiten und entlastet so wirkungsvoll die Wirbelsäule des Bedieners.

Lange Einsatzzeiten

Batteriekapazitäten bis zu 375 Ah sichern lange Einsatzzeiten:

- 3 EPzS 240/270/375 Ah.
- Seitliche Batterieentnahme z. B. für Mehrschichteneinsatz (optional).
- Integriertes Ladegerät (24V/30A) für Nassbatterien und wartungsfreie Batterien für das einfache Aufladen an jeder 230-V-Steckdose (optional).

Zusatzausstattung

- „CanDis“ und Zugangsberechtigung „CanCode“.
- Kühlhausversion.
- Lastschutzhüter.

Jungheinrich

Vertrieb Deutschland AG & Co. KG

Am Stadtrand 35
22047 Hamburg
Telefon 0180 5235468*
Telefax 0180 5235469*

*Bundesweit nur € 0,14 pro Minute

info@jungheinrich.de
www.jungheinrich.de

Jungheinrich AG
ISO 9001, ISO 14001
Zertifizierungen des Qualitäts-
und Umweltmanagements.



Jungheinrich-Flurförderzeuge
entsprechen den europäischen
Sicherheitsanforderungen.



JUNGHEINRICH
Das lohnt sich.