

Fahren in jede Richtung durch elektronisch gesteuerte Allradlenkung

Feinfühliges Bedienung durch SOLO-PILOT-Steuerungshebel

Fahr-, Hub- und Lenkantrieb in Drehstromtechnik

Jungheinrich Curve Control für optimale Fahrsicherheit

Hydraulische Zinkenverstellung für unterschiedliche Lastbreiten (optional)



ETV Q20/ETV Q25

Elektro-Mehrwegestapler (2000, 2500 kg)

Jungheinrich Mehrwege-Schubmaststapler werden überall dort eingesetzt, wo Langgüter in schmalen Gängen transportiert und in große Höhen gehoben werden sollen. Dank der elektrischen Allradlenkung können Lasten mit bis zu 8 m Länge besonders Raum sparend transportiert werden.

Dafür stehen fünf Fahrprogramme zur Verfügung: von der modifizierten Normalfahrt über das Drehen auf der Stelle bis hin zur Quer- und Parallelfahrt. Im Fahrmodus „modifizierte Normalfahrt“ wird der ohnehin geringe Wenderadius durch das Mitlenken der Lasträder nochmals verkürzt. Dazu kommen die Vorteile der 360°-Lenkung: minimaler Wenderadius und schnellstmöglicher Fahrtrichtungswechsel.

Damit ist der ETV Q jedem konventionellen Vierwegestapler deutlich überlegen.

Die einfache, intuitive Handhabung mittels ergonomisch angeordneter Anzeige-/Bedienelemente und die ausgezeichneten Sichtverhältnisse gewährleisten dabei die spielerisch leichte Handhabung. Zusätzlich erhöhen Assistenzsysteme die Produktivität:

- Jungheinrich Curve Control reduziert die maximale Fahrgeschwindigkeit bei Kurvenfahrt je nach Stärke des Lenkeinschlages.
- Wiegesysteme bieten eine Gewichtskontrolle auf Knopfdruck.
- Die Mastvorschubdämpfung reduziert die Hubgerüstschwankungen beim Ein-/

Ausstapeln und erhöht damit die Umschlagleistung.

Zum hervorragenden Leistungsvermögen kommt die ausgezeichnete Wirtschaftlichkeit:

- Höhere Fahr-/Hubleistungen für mehr Palettenumschlag.
- Lange Einsatzzeit durch Energierückgewinnung beim Abbremsen des Fahrzeuges sowie beim Absenken der Last.
- Geringer Gangbreitenbedarf durch das bewährte Schubmastprinzip.

Vielfältige Optionen und zahlreiche Batterievarianten von 620 bis 930 Ah gewährleisten die bedarfsgerechte Anpassung an jeden Einsatzfall.

ETV Q20/ETV Q25

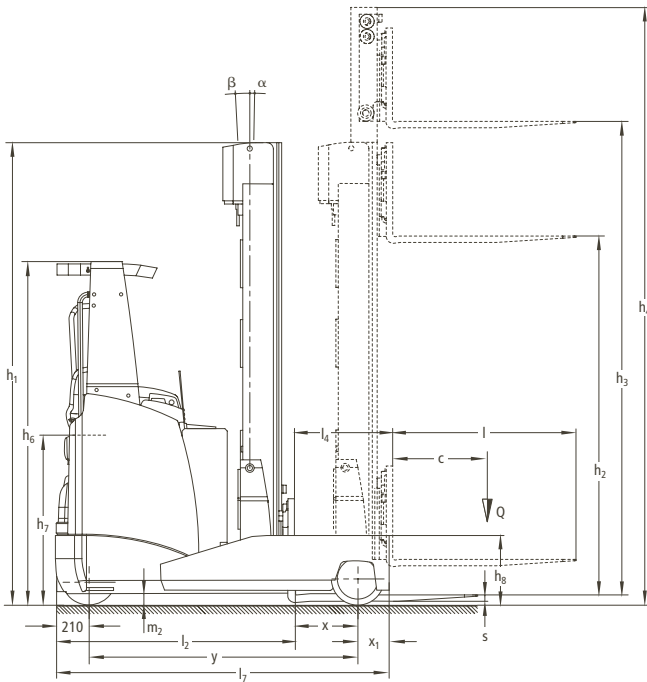

Tragfähigkeit

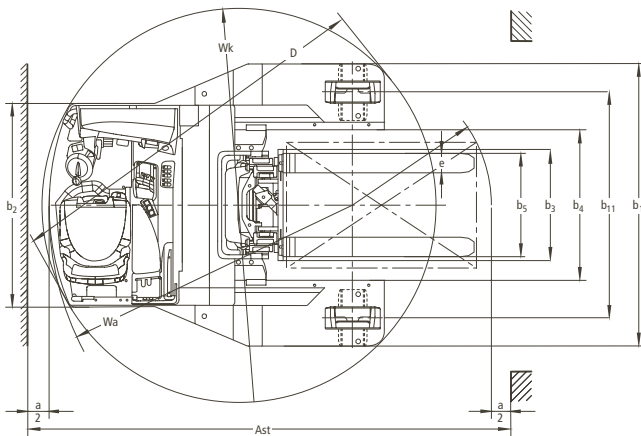
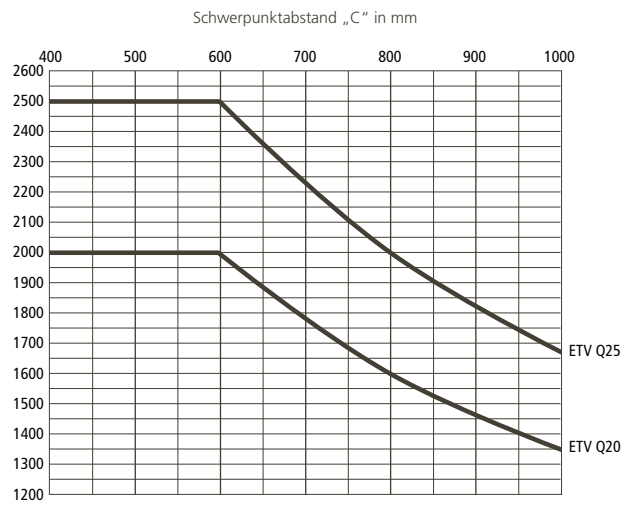

Hubgerüst-Tabelle ETV Q20/ETV Q25

Bezeichnung	Bauhöhe eingefahren h_1 mm	Hub h_3 mm	Freihub h_2 mm	Bauhöhe ausgefahren h_4 mm	Mastneigung vor/zurück α/β (°)	Gabelneigung vor/zurück α/β (°)
Dreifach DZ	2050	4250	1320	4996	1/5	–
	2200	4700	1470	5446	1/5	–
	2300	5000	1570	5746	1/5	–
	2400	5300	1670	6046	1/5	–
	2500	5600	1770	6346	1/3	–
	2600	5900	1870	6646	1/3	–
	2700	6200	1970	6946	1/3	2/5
	2800	6500	2070	7246	0,5/2	–
	2900	6800	2170	7546	0,5/2	2/5
	3000	7100	2270	7846	0,5/2	–
	3100	7400	2370	8146	0,5/2	2/5
	3300	8000	2570	8746	0,5/1	2/5
	3440	8420	2710	9166	0,5/1	2/5
	3540	8720	2810	9466	0,5/1	2/5
	3670	9110	2940	9856	–	2/5
	3840	9620	3110	10366	–	2/5
	3950	9950	3220	10696	–	2/5
	4040	10220	3310	10966	–	2/5
	4140	10520	3410	11266	–	2/5
	4200	10700	3470	11446	–	2/5

Kennzeichen	1.1	Hersteller (Kurzbezeichnung)	Jungheinrich	Jungheinrich	1.1		
	1.2	Typzeichen des Herstellers	ETV Q20	ETV Q25	1.2		
		G = Gabel; E = integrierter Seitenschieber	G	G			
	1.3	Antrieb	Elektro	Elektro	1.3		
	1.4	Bedienung	Sitz	Sitz	1.4		
	1.5	Tragfähigkeit/Last	Q (t)	2	2,5	1.5	
	1.6	Lastschwerpunktabstand	c (mm)	600	600	1.6	
	1.8	Lastabstand	x (mm)	380 ¹⁾	503 ¹⁾	1.8	
		Mast vorgeschoben	x ₁ (mm)	230	230		
1.9	Radstand	y (mm)	1528	1683	1.9		
Gewicht	2.1	Eigengewicht inkl. Batterie (s. Zeile 6.5)	kg	4060 ¹⁾	4150 ¹⁾	2.1	
	2.3	Achslast ohne Last vorn/hinten	kg	2310/1750	2490/1660	2.3	
	2.4	Achslast Gabel vor mit Last vorn/hinten	kg	670/5390	600/6050	2.4	
	2.5	Achslast Gabel zurück mit Last vorn/hinten	kg	1940/4120	2260/4390	2.5	
Räder, Fahrwerk	3.1	Bereifung	Vulkollan®	Vulkollan®	3.1		
	3.2	Reifengröße, vorn	mm	343 x 140	343 x 140	3.2	
	3.3	Reifengröße, hinten	mm	343 x 140	343 x 140	3.3	
	3.5	Räder, Anzahl vorn/hinten (x = angetrieben)		1x/2	1x/2	3.5	
	3.7	Spurweite, hinten	b ₁₁ (mm)	1420	1420	3.7	
Grundabmessungen	4.1	Neigung Hubgerüst/Gabelträger vor/zurück	α/β (°)	1/5 ²⁾	1/5 ²⁾	4.1	
	4.2	Höhe Hubgerüst eingefahren	h ₁ (mm)	2400	2400	4.2	
	4.3	Freihub	h ₂ (mm)	1670	1670	4.3	
	4.4	Hub (Standardhubgerüst)	h ₃ (mm)	5300	5300	4.4	
	4.5	Höhe Hubgerüst ausgefahren	h ₄ (mm)	6046	6046	4.5	
	4.7	Höhe Schutzdach (Kabine)	h ₆ (mm)	2150	2150	4.7	
	4.8	Sitzhöhe/Standhöhe	h ₇ (mm)	960	960	4.8	
	4.10	Höhe Radarme	h ₈ (mm)	442	442	4.10	
	4.19	Gesamtlänge	l ₁ (mm)	2433 ¹⁾	2518 ¹⁾	4.19	
	4.20	Länge einschl. Gabelrücken	l ₂ (mm)	1283 ¹⁾	1368 ¹⁾	4.20	
	4.21	Gesamtbreite	b ₁ /b ₂ (mm)	1760/1270	1760/1270	4.21	
	4.22	Gabelzinkenmaße	s/e/l (mm)	50/140/1150	50/140/1150	4.22	
	4.23	Gabelträger ISO 2328, Klasse/Typ A, B		2/B	2/B	4.23	
	4.24	Gabelträgerbreite	b ₃ (mm)	800	800	4.24	
	4.25	Gabelaußenabstand	b ₅ (mm)	356/737	356/737	4.25	
	4.26	Breite zwischen Radarmen/Ladeflächen	b ₄ (mm)	940	940	4.26	
	4.28	Vorschub	l ₄ (mm)	664 ¹⁾	727 ¹⁾	4.28	
4.32	Bodenfreiheit Mitte Radstand	m ₂ (mm)	95	95	4.32		
4.33	Arbeitsgangbreite bei Palette 1000x1200 quer	Ast (mm)	2763 ¹⁾	2858 ¹⁾	4.33		
4.34	Arbeitsgangbreite bei Palette 800x1200 längs	Ast (mm)	2802 ¹⁾	2878 ¹⁾	4.34		
	Fahrzeugdiagonale	D (mm)	2277 ⁴⁾	2432 ⁴⁾			
4.35	Wenderadius	Wa (mm)	1741 ⁴⁾	1893 ⁴⁾	4.35		
4.37	Länge über die Radarme	l ₇ (mm)	1957	2112	4.37		
Leistungsdaten	5.1	Fahrgeschwindigkeit mit/ohne Last	km/h	14/14 ³⁾	14/14 ³⁾	5.1	
	5.2	Hubgeschwindigkeit mit/ohne Last	m/s	0,32/0,60 ²⁾	0,30/0,60 ²⁾	5.2	
	5.3	Senkgeschwindigkeit mit/ohne Last	m/s	0,5/0,5 ²⁾	0,5/0,5 ²⁾	5.3	
	5.4	Schubgeschwindigkeit mit/ohne Last	m/s	0,12/0,12 ²⁾	0,12/0,12 ²⁾	5.4	
	5.7	Steigfähigkeit mit/ohne Last	%	7/11	6/11	5.7	
	5.8	max. Steigfähigkeit mit/ohne Last	%	10/15	10/15	5.8	
	5.9	Beschleunigungszeit mit/ohne Last	s	4,6/4,3	5,0/4,4	5.9	
	5.10	Betriebsbremse		elektrisch/hydraulisch	elektrisch/hydraulisch	5.10	
	E-Motor	6.1	Fahrmotor, Leistung S ₂ 60 min.	kW	6,9	6,9	6.1
		6.2	Hubmotor, Leistung bei S ₃ 15%	kW	10	10	6.2
6.3		Batterie nach DIN 43531/35/36 A, B, C, nein		43531 C	43531 C	6.3	
6.4		Batteriespannung, Nennkapazität K _s	V/Ah	48/620 ¹⁾	48/620 ¹⁾	6.4	
6.5		Batteriegewicht	kg	995 ¹⁾	995 ¹⁾	6.5	
		Batterieabmessungen	L/B/H (mm)	1223/355/784 ¹⁾	1223/355/784 ¹⁾		
Sonstiges	8.1	Art der Fahrsteuerung		Mosfet/AC	Mosfet/AC	8.1	
	8.2	Arbeitsdruck für Anbaugeräte	bar	150	150	8.2	
	8.3	Ölstrom für Anbaugeräte	l/min	20	20	8.3	
	8.4	Schalldruckpegel nach EN 12053, Fahrerohr	dB(A)	70	70	8.4	
1) Andere Batteriegrößen verändern diese Werte. 2) hubgerüstabhängig 3) in Gabelrichtung 11 km/h 4) Wenderadius beim Drehen auf der Stelle: 1230 mm							

Vorteile nutzen

Leistungsstarkes Hubgerüst

Jungheinrich-Hubgerüste gewährleisten ein Maximum an Sicherheit und Lagerausnutzung bis in große Höhen.

- Hubhöhen bis 10700 mm.
- Kleinste Durchfahrthöhen bei großen Hubhöhen.
- Extrem lange Lebensdauer durch kaltgezogene Hubgerüstprofile.
- Hohe Resttragfähigkeiten bis in große Hubhöhen.
- Patentierte Mastvorschubdämpfung (optional).
- Energierückspeisung durch patentiertes Nutzenken (optional).



Jungheinrich-Hubgerüste heben Lasten in große Höhen

Zinkenverstellgerät mit verlängertem Gabelrücken (optional)

Optimale Anpassung an unterschiedliche Lastbreiten für sicheren Langgut-Transport.

- Leicht zu bedienende Verstellung auf Knopfdruck.



Ergonomisches Cockpit

- Gabelaußenabstand bis 2060 mm möglich.
- Integrierte Bauweise mit geringem Vorbaumaß für schmale Gangbreiten.
- Drei Varianten mit unterschiedlicher Rahmenbreite lieferbar.

Ergonomischer Fahrerplatz

Der Fahrerplatz bietet ideale Arbeitsbedingungen für höchste Leistung und Entlastung.

- Fünf Tasten zur einfachen und schnellen Auswahl der Fahrprogramme.
- Komfortsitz mit Verstellmöglichkeiten für jeden Fahrer (Sitzposition/Rückenlehne/Körpergewicht).
- Vielfältige Ablagemöglichkeiten.
- Großzügiges Platzangebot.
- Drehstromlenkung aller drei Räder von 180° auf 360° umschaltbar.
- Pedale in kraftfahrzeugüblicher Anordnung.

SOLO-PILOT-Steuerungshebel

Der Steuerungshebel zur Aktivierung sämtlicher Hydraulikfunktionen, zur Fahrtrichtungswahl und für die Betätigung der Hupe.

- Alle Stellteile befinden sich im Sichtfeld und sind eindeutig mit einer Funktion belegt.
- Maximale Umschlagleistung durch das gleichzeitige Ausführen von zwei hydraulischen Funktionen (z. B. Heben und Schieben).
- Auch zusätzliche Anbaugeräte – z. B. ein Zinkenverstellgerät (optional) – werden bequem mit dem SOLO-PILOT gesteuert.
- Punktgenaues Arbeiten durch feinfühliges Ansteuern aller Funktionen.
- Bequeme Haltung durch gepolsterte Armauflage.



SOLO-PILOT

Leicht ablesbares Fahrerdisplay

- Fahrtrichtungs- und Radstellungsanzeige.
- Batteriezustand mit Restlaufanzeige.
- Drei einstellbare Fahrprogramme für individuelle Anpassungen an jeden Bedarf.
- Betriebsstunden und Uhrzeit.
- Hubhöhe (optional).
- Lastgewicht (optional).

Jungheinrich

Vertrieb Deutschland AG & Co. KG

Am Stadtrand 35
22047 Hamburg
Telefon 0180 5235468*
Telefax 0180 5235469*

*Bundesweit € 0,14/Min. aus dem Festnetz, mobil max. € 0,42/Min.

info@jungheinrich.de
www.jungheinrich.de



Jungheinrich
Werke, Vertrieb und
Service Europa
ISO 9001 / ISO 14001

Jungheinrich-Flurförderzeuge
entsprechen den europäischen
Sicherheitsanforderungen.

JUNGHEINRICH
Das lohnt sich.