

**Hohe Energie-Effizienz
durch wartungsfreien Drehstrom-Fahrmotor**

**Komfortabel Steuern
durch elektrische Lenkung und JetPilot**

**Sicheres Fahrverhalten auch in Kurven
durch Curve Control**

Impulssteuerung SpeedControl

**Halbautomatische Fernentriegelung der Kupplung
direkt vom Fahrerstand aus (optional)**



EZS 350

Schlepper (5000 kg)

Der Jungheinrich EZS 350 ist ein vielseitiger, wirtschaftlicher Schlepper für das Ziehen von Anhängern bis zu 5000 kg. Das Ankoppeln mehrerer Anhänger ermöglicht es, die La-deflächen beliebig zu variieren. Dieses trägt zu einem flexiblen Materialumschlag bei.

Die Kupplung kann aus jeder Position gut eingesehen werden und ist leicht zugänglich. Die halbautomatische Fernentriegelung (optional) der Kupplung gewährleistet das Ab-/Einhängen von Anhängern, ohne dass der Bediener die Plattform verlassen muss. Das spart Zeit und Kosten. Ein weiterer Vorteil: Das Fahrzeug ist mit

vielen unterschiedlichen Kupplungen lieferbar und kann somit an jeden Anhängertyp angepasst werden.

Der 24-V-Fahrmotor in Drehstromtechnik bestimmt die hohe Leistung. Die Vorteile: kräftige Beschleunigung und hohe Endgeschwindigkeit. Gleichzeitig deutliche Energieeinsparung, verlängerte Einsatzzeit und minimierter Wartungsaufwand (durch Wegfall der Kohlebürsten). Möglich wird dieses durch den optimierten Wirkungsgrad, die günstige Abstimmung zwischen Fahrmotor und Fahrsteuerung sowie die generatorische Abbremsung.

Ergonomische Vorteile sind vor allem die niedrige Standplattform für häufiges Auf- und Absteigen und der kurze Weg des Bedieners vom Fahrerstand zur Last.

Auch enge Raumverhältnisse meistert der EZS mit Bravour. Sein Wenderadius ist so gering, dass der Fahrer das Gefühl bekommt „auf der Stelle zu drehen“. Fahrkomfort und Sicherheit vor allem bei Kurvenfahrt bieten das JetPilot-Lenkrad, die stützende Rückenlehne, die automatische Geschwindigkeitsreduzierung „Curve Control“ sowie die Lasträder mit CSE-Bereifung.

EZS 350

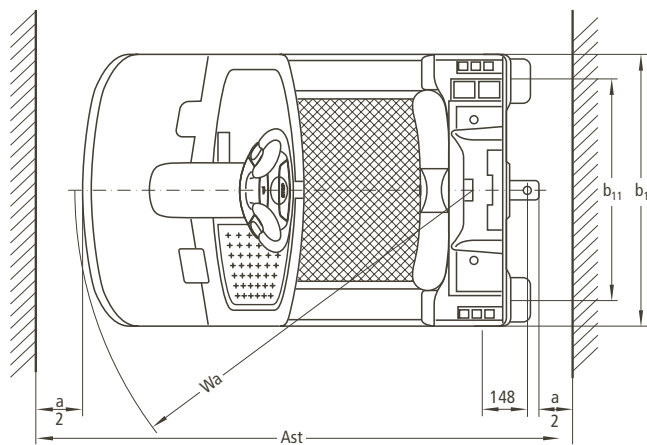
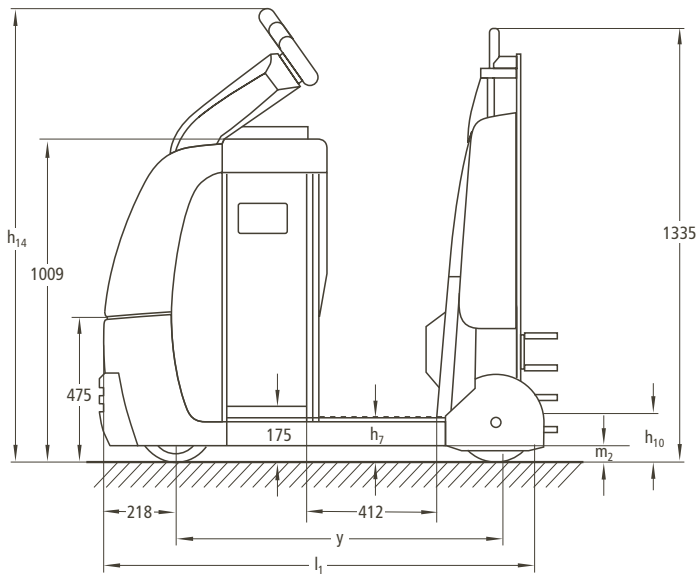

Leistungsschaubild EZS 350

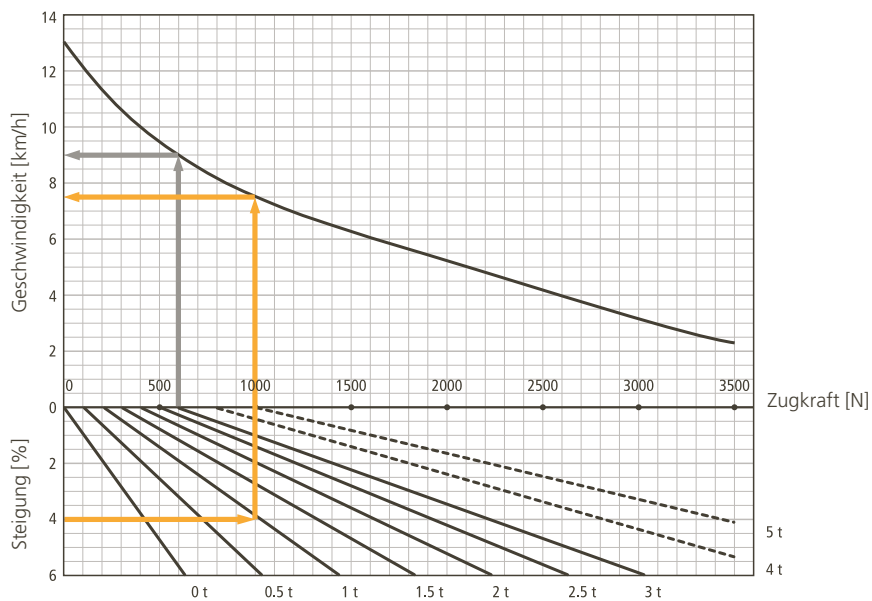

Ablesebeispiele:

1. Der EZS 350 fährt mit 3 t Last in der Ebene. Dafür benötigt er 600 N Zugkraft und erreicht ca. 9 km/h.
2. Der EZS 350 soll mit 1 t Last auf einer 4 % Steigung fahren. Dazu benötigt der EZS 1000 N Zugkraft und wird damit ca. 7,5 km/h erreichen.

Hinweis:

Für EZS 350 über 1000 N kein Dauerbetrieb möglich.

Bei Steigungen / Gefälle größer als 4% wird der Einsatz von gebremsten Anhängern empfohlen!

Kennzeichen	1.1	Hersteller (Kurzbezeichnung)	Jungheinrich	Jungheinrich	1.1	
	1.2	Typzeichen des Herstellers	EZS 350	EZS 350 XL	1.2	
	1.3	Antrieb	Elektro	Elektro	1.3	
	1.4	Bedienung	Stand	Stand	1.4	
	1.5	Tragfähigkeit/Last	Q (t)	5,0	5,0	1.5
	1.7	Nennzugkraft	F (N)	1000	1000	1.7
	1.9	Radstand	y (mm)	980	1147	1.9
Gewicht	2.1	Eigengewicht inkl. Batterie (s. Zeile 6.5)	kg	976	1110	2.1
	2.3	Achslast ohne Last vorn/hinten	kg	520/456	590/520	2.3
Räder, Fahrwerk	3.1	Bereifung	Vulkollan®, Superelastik ⁷⁾	Vulkollan®, Superelastik ⁷⁾	3.1	
	3.2	Reifengröße, vorn	mm	Ø230x77	230x77	3.2
	3.3	Reifengröße, hinten	mm	Ø250x80	250x80	3.3
	3.5	Räder, Anzahl vorn/hinten (x = angetrieben)		1x/2	1x/2	3.5
	3.7	Spurweite, hinten	b ₁₁ (mm)	680	680	3.7
Grundabmessungen	4.8	Sitzhöhe/Standhöhe	h ₇ (mm)	-/132	-/132	4.8
	4.9	Höhe Deichsel in Fahrstellung min./max.	h ₁₄ (mm)	1399 ¹⁾	1444 ¹⁾	4.9
	4.12	Kupplungshöhe	h ₁₀ (mm)	158 ⁵⁾	158 ⁵⁾	4.12
	4.19	Gesamtlänge	l ₁ (mm)	1350 ²⁾	1517 ²⁾	4.19
	4.21	Gesamtbreite	b ₁ /b ₂ (mm)	810/-	810/-	4.21
	4.32	Bodenfreiheit Mitte Radstand	m ₂ (mm)	50	50	4.32
	4.35	Wenderadius	Wa (mm)	1220	1370	4.35
Leistungsdaten	5.1	Fahrgeschwindigkeit mit/ohne Last	km/h	7,0/12,5 ³⁾	7,0/12,5 ³⁾	5.1
	5.5	Zugkraft mit/ohne Last	N	1000 ⁴⁾	1000 ⁴⁾	5.5
	5.6	Max. Zugkraft mit/ohne Last	N	3200 ³⁾	3200 ³⁾	5.6
	5.7	Steigfähigkeit mit/ohne Last	%	- ³⁾	- ³⁾	5.7
	5.8	max. Steigfähigkeit mit/ohne Last	%	- ³⁾	- ³⁾	5.8
5.10	Betriebsbremse		elektromagnetisch	elektromagnetisch	5.10	
E-Motor	6.1	Fahrmotor, Leistung S ₂ 60 min.	kW	2,8	2,8	6.1
	6.3	Batterie nach DIN 43531/35/36 A, B, C, nein		nein	nein	6.3
	6.4	Batteriespannung, Nennkapazität K _s	V/Ah	24/465	24/620	6.4
	6.5	Batteriegewicht	kg	370	470	6.5
	6.6	Energieverbrauch nach VDI-Zyklus	kWh/h	0,97 ⁶⁾	0,97 ⁶⁾	6.6
Sonstiges	8.1	Art der Fahrsteuerung		AC SpeedControl	AC SpeedControl	8.1
	8.4	Schalldruckpegel nach EN 12 053, Fahrerohr	dB (A)	66	66	8.4

- 1) Höhe JetPilot
 2) Gesamtlänge ohne Kupplung, da unterschiedliche Kupplungen erhältlich
 3) siehe Diagramm
 4) Nennzugkraft
 5) Andere Kupplungshöhen erhältlich
 6) bei 9 km/h
 7) Antriebsrad: Vulkollan®; Lasträder: Superelastik

Vorteile nutzen

Innovative Drehstromtechnik

Jungheinrich-Motoren in Drehstromtechnik bieten Ihnen mehr Leistungsfähigkeit bei gleichzeitiger Reduzierung der Betriebskosten. Nutzen Sie diese Vorteile:

- Hoher Wirkungsgrad mit exzellentem Energiehaushalt.
- Kräftige Beschleunigung.
- Schneller Fahrtrichtungswechsel ohne die sonst übliche „Gedenksekunde“.
- Keine Kohlebürsten – der Fahrmotor ist wartungsfrei.
- Zweijährige Gewährleistung auf den Fahrmotor.

Komfortabel und sicher fahren

Die Impulssteuerung SpeedControl und die automatische Geschwindigkeitsreduzierung bei Kurvenfahrt Curve Control ermöglichen ein bequemes, sicheres Fahren mit Anpassungsmöglichkeiten an jeden Einsatzfall:

- Die am Fahrshalter vorgegebene Geschwindigkeit wird in jeder Fahrsituation – Steigung/Gefälle – beibehalten.
- 3 einstellbare Fahrprogramme für individuelle Anpassungen an jeden Bedarfsfall.
- Generatorische Abbremsung mit Energierückgewinnung bei Zurücknahme der Fahrgeschwindigkeit.
- Sichere Kurvenfahrt; das Fahrzeug bleibt jederzeit unter Kontrolle des Fahrers.

Optimale Ergonomie

- Niedrige Standplattform für häufiges Auf- und Absteigen ohne Anstrengung.
- Kurze Wege für den Bediener vom Fahrerstand zur Kupplung oder zur Last.



JetPilot-Lenkrad

- Die Kupplung ist aus jeder Position gut einsehbar und leicht zugänglich.
- Schnelles, einfaches Ein-/Aushängen der Anhänger durch halbautomatische Fernentriegelung (optional) der Kupplung vom Fahrerstand aus.
- Elektrische Lenkung mit JetPilot-Lenkrad.
- Unterschiedliche Kupplungen für verschiedene Anhängertypen.
- CSE-Lasträder für hohen Fahrkomfort.

Robuste Bauweise für härteste Einsätze

- Rahmen aus hochwertigem 8-mm-Stahlblech.
- Extra hoch gezogene Rahmenschürze an der Fronthaube.

Lange Einsatzzeiten

- Energie sparende Drehstromtechnik und hohe Batteriekapazitäten ermöglichen lange Einsatzzeiten:
- Standardversion: 3 PzS 465 Ah.

Jederzeit informiert

Umfangreiche Anzeige- und Einstellinstrumente ermöglichen jederzeit einen kompletten Überblick:

- CanDis (optional) informiert über Batterie-Ladezustand, Betriebsstundenzahl sowie Fehlercodes.
- Aktivierung des Fahrzeuges per PIN und Auswahl von 3 Fahrprogrammen durch Tastatur (optional).
- Einstellbare Fahrparameter durch CanDis und CanCode (optional).

Zusatzausstattungen

Umfangreiches Zubehör ermöglicht individuelle Anpassungen an Ihren Einsatzfall:

- Beidseitiger Tastbetrieb in der Rückenlehne für einfaches An- und Abkuppeln.
- Halbautomatische Fernentriegelung der Kupplung.
- Zusätzlicher Rammschutz aus Stahl und/oder Gummi.
- Halter für Datenfunkkomponenten.



Verschiedene Kupplungen erhältlich (optional)

Jungheinrich

Vertrieb Deutschland AG & Co. KG

Am Stadtrand 35
22047 Hamburg
Telefon 0180 5235468*
Telefax 0180 5235469*

*Bundesweit € 0,14/Min. aus dem Festnetz, mobil max. € 0,42/Min.

info@jungheinrich.de
www.jungheinrich.de



Jungheinrich-Flurförderzeuge entsprechen den europäischen Sicherheitsanforderungen.

JUNGHEINRICH
Das lohnt sich.